

Крепление для перевозки велосипеда на автомобиле.

Инструкция по использованию велокрепления

- I. Назначение
- II. Общее устройство и технические данные
- III. Состав
- IV. Сборка
- V. Эксплуатация
- VI. Меры безопасности

I. Назначение

Велокрепление предназначено для перевозки одного велосипеда на крыше автомобиля.

Изделие устанавливается на предварительно размещенные на автомобиле поперечные багажные дуги прямоугольного сечения 20*30 мм, либо любого другого сечения, при условии наличия Т-слота в верхней части дуги.



II. Общее устройство и технические данные

Конструктивно велокрепление представляет собою прямоугольную трубу (несущую балку) сечением 20*30 мм из стали или из алюминия, на которой закреплены два элемента для установки колес и узел фиксации рамы велосипеда. Велокрепление размещается на поперечных багажных дугах и крепится к ним при помощи обоймы из профильных накладок.

1

III. Состав

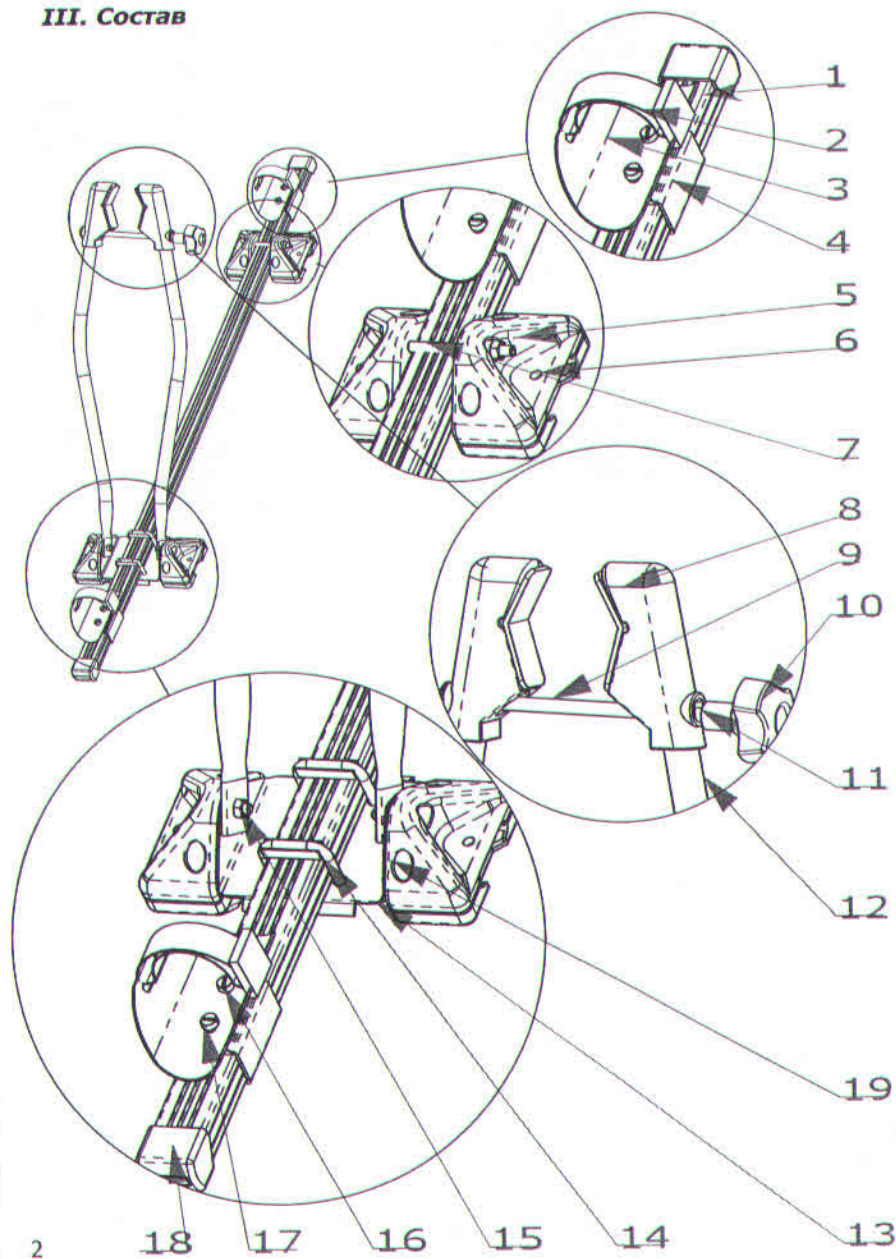

2

18

17

16

15

14

13

19

12

11

10

8

7

5

4

1

2

3

№	Наименование	Кол
1	Несущая балка	1
2	Затяжной ремень колеса	2
3	Лепесток колеса	2
4	Переходник	2
5	Обойма для крепления велонасадки на дуге багажника	4
6	Отверстие в обойме для крепления велонасадки к аэродинамическим дугам	4
7	Винт стяжной М6 с втулкой и гайкой	1
8	Захват рамы велосипеда с резиновой накладкой	2
9	Болт зажимной М8	1
10	Барашек зажимной с гайкой М8	1
11	Втулка компенсирующая	1
12	Штанга	2
13	Кронштейн крепления центрального узла	1
14	Скоба крепежная с резиновым п-образным профилем	2
15	Винт М6 крепления дуги к кронштейну с шайбой и гайкой	2
16	Болт фиксации лепестка колеса на переходнике с закладной резьбовой пластиной	2
17	Болт фиксации узла колеса на несущей балке с закладной резьбовой пластиной	2
18	Заглушка торцевая	2
19	Винт М6 с гайкой	

3

IV. Сборка

Изделие поступает в продажу уже в частично собранном виде. Для окончательной сборки разместите велокрепление на столе или стеллаже и проделайте следующие операции:

1. К кронштейну через боковое отверстие присоедините посредством винта штангу и верхнюю часть обоймы. Вторую штангу с верхней частью обоймы присоедините через второе боковое отверстие кронштейна.

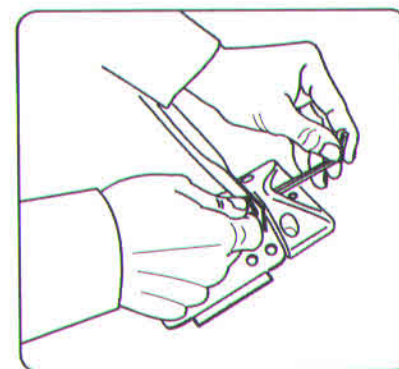
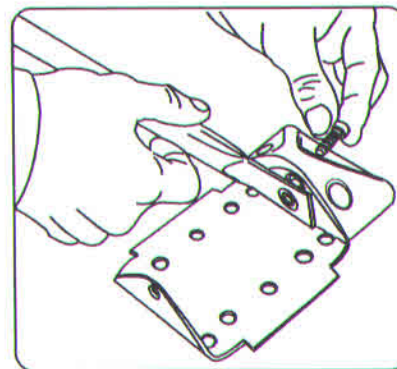

1.1. При установке велокрепления на **аэродинамические дуги** с Т-профилем, обойма не применяется. Соедините кронштейн со штангой посредством винта и затяните Г-образным ключом.

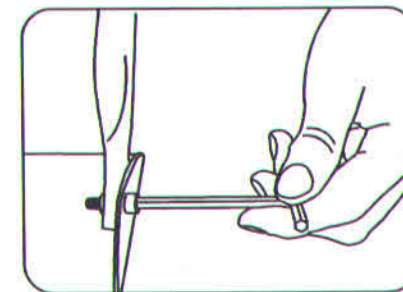
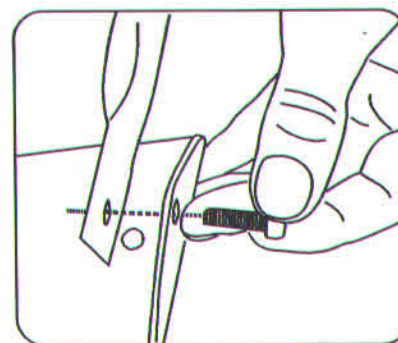

4

2. Отверстия захвата рамы соедините болтом зажимным и навинтите барашек. Если планируется перевозить велосипедс рамой диаметром менее 50 мм, то перед установкой барашка наденьте на болт компенсирующую втулку.

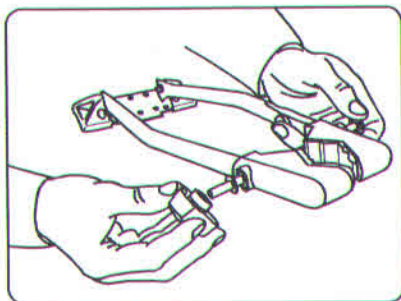

3. Проденьте между дугами несущую балку в сборе и расположите её на кронштейне.

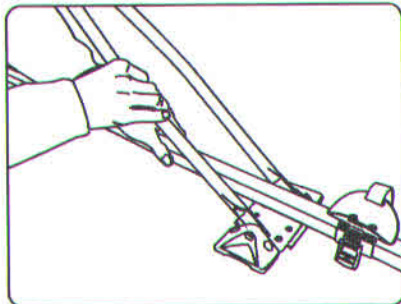

4. Соедините несущую балку в сборе и кронштейн в помощью двух крепёжных скоб. Между скобой и балкой проложите резиновый п-образный профиль, отрезав его по длине. С нижней стороны кронштейна на резьбу скоб навинтите, не затягивая, гайки М6 с шайбами.

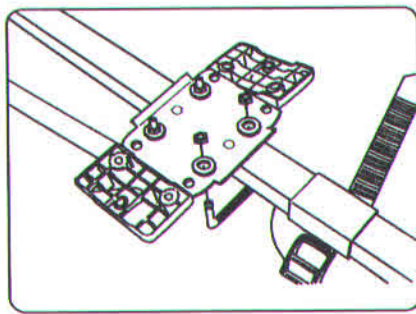
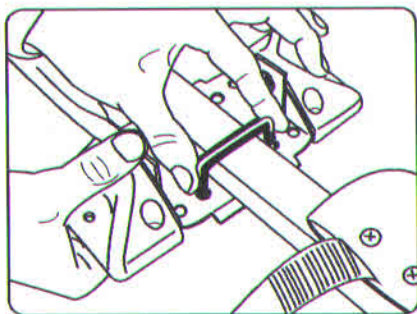

5

V. Эксплуатация

Предварительная настройка велокрепления.

Каждый велосипед имеет свои конструктивные особенности. Для более простой и удобной установки велосипеда необходимо предварительно настроить велокрепление. С этой целью собранное велокрепление расположите на полу, земле, невысоком стеллаже или другой подходящей поверхности.

1. Ослабьте (не выкручивая полностью!) болты, крепящие лепестки к несущей балке.

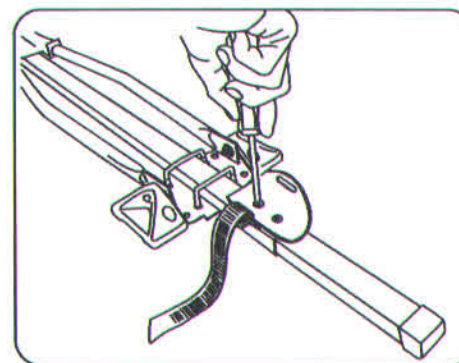

2. Замерьте расстояние между осями колеса велосипеда и установите такое же расстояние между серединами лепестков.

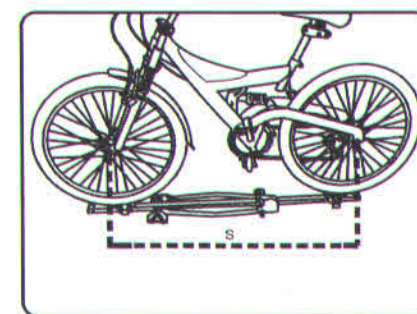
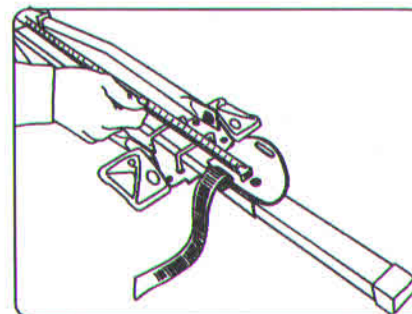

3. Затяните болты лепестков.

6

4. Установите велосипед на велокрепление, зафиксируйте колёса ремнями. Передвигая кронштейн со штангами по несущей балке, найдите оптимальное положение, при котором захваты наиболее плотно фиксируют раму велосипеда. Снимите велосипед с крепления и окончательно закрепите кронштейн, затянув гайки на скобах.

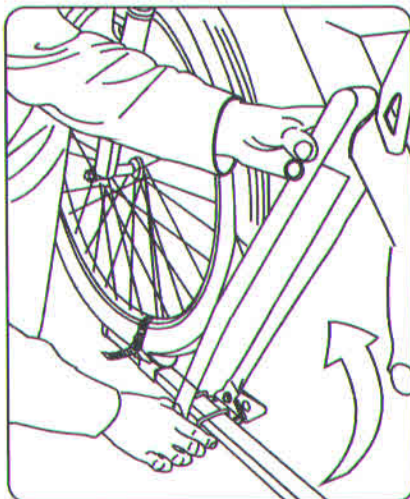
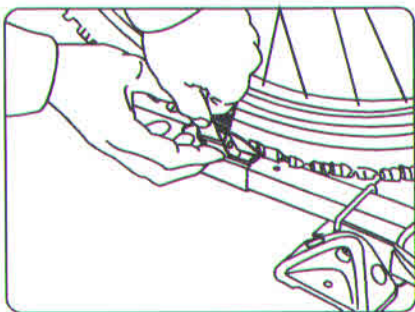

Установка велокрепления на прямоугольные поперечные дуги.

1. Расположите велокрепление на поперечных багажных дугах, ориентируя его перпендикулярно дугам. Велокрепление может размещаться как со стороны пассажира, так и со стороны водителя. При желании на автомобиль можно установить два велокрепления.

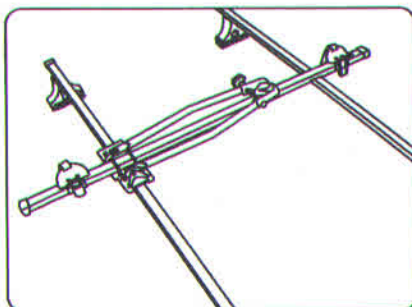

2. Возьмите две верхних части обоймы, соедините их винтом со втулкой и гайкой и установите на несущую балку крепления в месте пересечения её с задней поперечной дугой багажника.

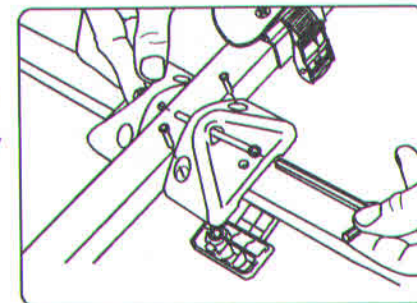

3. Снизу наденьте на заднюю дугу две нижних части обоймы и соедините обойму винтами.

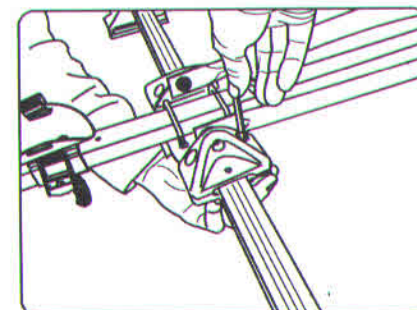

4. Также зафиксируйте нижние части обоймы на передней дуге.

5. Тщательно затяните все винты.

Установка велокрепления на поперечные дуги с T-слотом.

1. Установите поперечные багажные дуги на автомобиль.
2. Снимите с T-слотов дуг резиновое уплотнение.

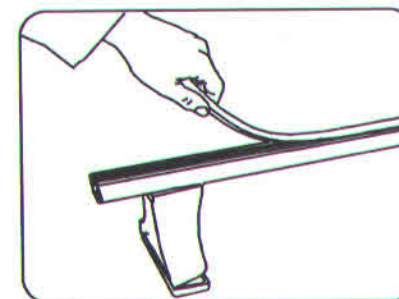

3. Вставьте в Т-слоты переходники из расчета по два переходника на одну поперечную дугу.

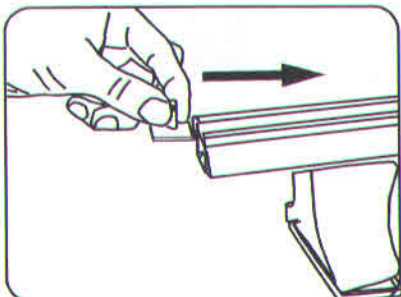

4. Расположите велокрепление на багажных дугах, разместив его перпендикулярно дугам. Крепление может размещаться как со стороны пассажира, так и со стороны водителя. При желании на автомобиль можно установить два крепления.

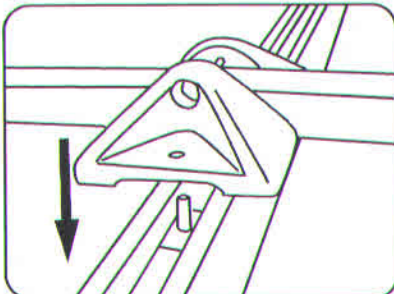

5. Установите на несущую балку крепления в месте пересечения её с задней поперечной дугой багажника таким образом, чтобы винты переходников проходили через отверстия. Зафиксируйте винты гайками.

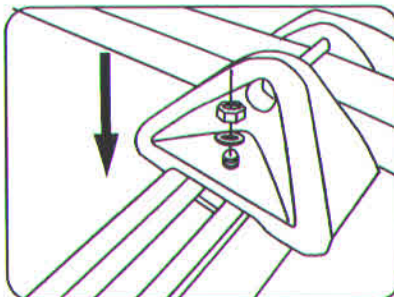

6. Также зафиксируйте обойму на передней поперечной дуге.

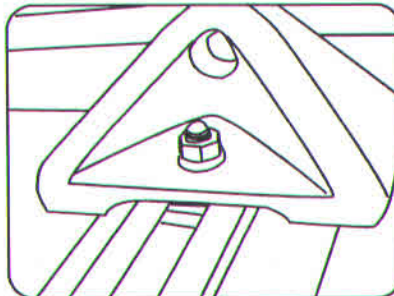

9

7. Установите на переднюю дугу собранный кронштейн со штангами таким образом чтобы винты переходников проходили в отверстия. Зафиксируйте винты гайками.

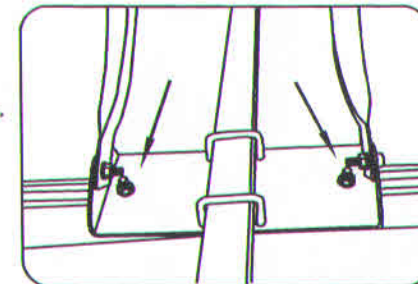

8. Тщательно затяните все винты.

Установка велосипеда на велокрепление.

1. Ослабьте барашек.

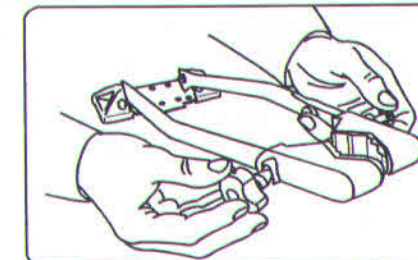

2. Поднимите велосипед и установите его на колеса на лепестки.

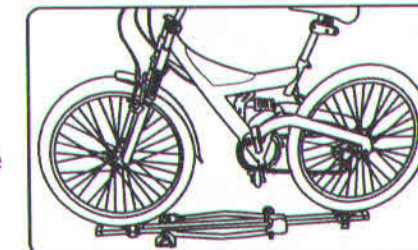

3. Поднимите штанги и расположите их в таком положении, чтобы захваты обхватили раму велосипеда.

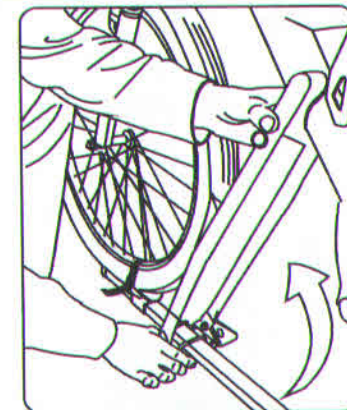

10

4. Затяните до упора барашек.

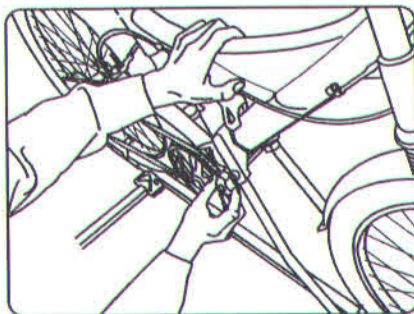

Внимание!

Если рама велосипеда имеет небольшой диаметр (не менее 50 мм), установите перед барашком компенсирующую втулку.

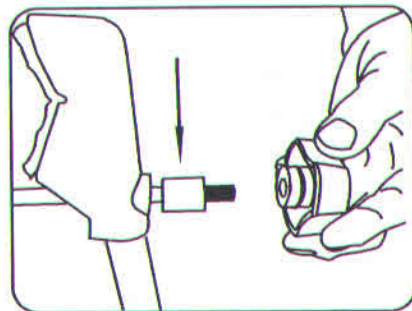

5. Зафиксируйте колеса велосипеда затяжными ремнями.

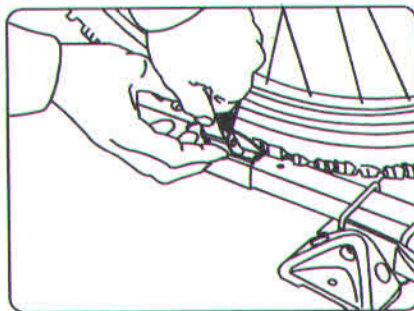

6. Покачайте велосипед в стороны для проверки надёжности установки.

Снятие велосипеда с крепления производится в порядке, обратном установке.

VI. Меры безопасности при эксплуатации велокрепления

Используя изделие следует помнить, что любое приспособление, устанавливаемое на автомобиль за пределами его габаритов, является источником повышенной опасности для всех участников дорожного движения и требует дополнительного контроля. После установки велосипеда на крепление тщательно проверьте затяжку всех соединений (болтов, винтов, гаек, барашков, ремней). Во время движения периодически проверяйте состояние креплений. Не забывайте, что установленный на велокреплении велосипед значительно увеличивает верхний габарит автомобиля. Помните, что при движении с высокой скоростью увеличивается сопротивление потока воздуха, поэтому не превышайте скорость, разрешенную правилами дорожного движения. Во время перевозки велосипеда старайтесь двигаться по ровной дороге; при движении по неровной дороге максимально снизьте скорость автомобиля. При следовании с велосипедом, размещённым на велокреплении, не совершайте резких перестроений и торможений. Это может привести к падению велосипеда и созданию аварийной обстановки.

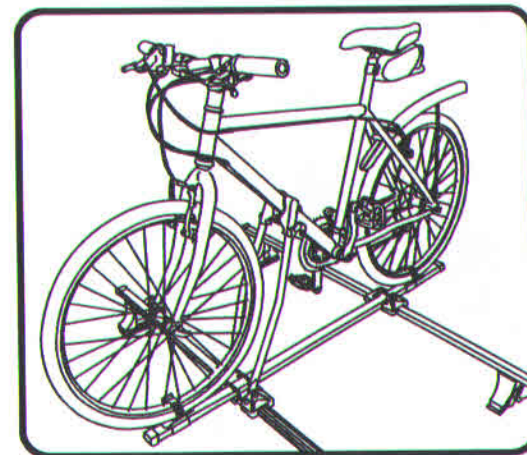

190020, Санкт-Петербург, Наб. Обводного канала, д. 150
Тел./факс: +7 (812) 495-92-06; 495-92-09; 495-92-10
www.atlant-systems.ru